

# vs Stakki

Der Stuhl für eine neue Zeit.  
The chair for a new age.





## VS Stakki: Eine neue Stuhlikone.

### VS Stakki: A new, iconic chair.



Drei Beine, dreieckige Grundform, hergestellt aus nur einem Teil, maximal reduziertes Design: Der VS Stakki ist bereits auf den ersten Blick außergewöhnlich, optisch wie funktional einzigartig. Der Designer Martin Ballendat hat mit seiner innovativen Gestaltung ein geradezu ikonisches Stuhlobjekt geschaffen. Von oben betrachtet, sieht der VS Stakki aus wie ein grafisch reduziertes Symbol, individuell und absolut unverkennbar.

VS Stakki ist ausgesprochen leicht, er lässt sich einfach handhaben und vielseitig einsetzen – in Bildungseinrichtungen genauso wie in Kantinen, Hotels oder Wohnbereichen. Und auch seine Nachhaltigkeitsbilanz passt bestens in unsere Zeit. Der Stuhl besteht komplett aus Rezyklat, zudem aus minimalistisch wenig Material. Am Ende seines Lebenszyklus' kann er wieder recycelt werden.



#### Inhalt:

Design	4
Inspirationen	8
Systematik	14
Materialien und Oberflächen	18

A minimal three-legged design, with a basic triangular shape manufactured from a single part, the VS Stakki immediately stands out on first impression. It is visually and functionally unique. A truly innovative concept from designer Martin Ballendat, he has literally created something iconic. When seen from above, the VS Stakki chair looks like a graphically reduced symbol – highly individual and absolutely unmistakable.

VS Stakki is extremely lightweight. It is easy to handle and extremely versatile when used in educational establishments, as well as in canteens, hotels and living spaces. The chair is made entirely from recyclates, using a minimalist amount of resources. At the end of its lifecycle, it can be recycled again.

#### Content:

Design	4
Inspirationen	8
System concept	14
Materials and surfaces	18

# Design: Martin Ballendat.

## Design: Martin Ballendat.



Der Designer Martin Ballendat hat mit seinem Studio bereits für zahlreiche internationale Unternehmen und Marken gearbeitet. Er gestaltet Möbel für den Wohnbereich genauso wie für den Objekt- und Bürobereich. Dabei war gerade das Thema Stuhl für ihn immer wieder neu faszinierend. Bei VS Stakki hat er die Gestaltungsaufgabe auf extreme Weise zugespitzt. Er wollte den Stuhl auf das absolute Minimum reduzieren. Seine Vision: das Wenigste, was denkbar ist, das Maximum an Funktion. Ein Stuhl, der jede Freiheit gibt und alles mitmacht.

Das Ergebnis steht jetzt fest auf drei Beinen. Nichts an VS Stakki ist zu viel. Aber alles ist mit ihm möglich. Man kann sich von jeder Seite rundum auf ihn setzen, der flexible Rücken gibt in jeder Position bequemen Halt. Eine ungewöhnliche, absolut eigentümliche Form. So sieht ein innovativer Stuhl aus.

The designer Martin Ballendat and his studio have worked for numerous international companies and brands. He designs furniture for residential use, as well as for non-domestic and office sectors. He has always been fascinated by the function of chairs. VS Stakki is an extreme example of the designer's art. His vision: to reduce the concept of a chair to an absolute minimum, whilst providing the greatest possible level of functionality. The result: a chair that is full of freedom and exceptionally versatile.

The VS Stakki stands firmly on its own three feet. There is nothing superfluous in the design, yet everything is possible. You can sit on it from every side, with the flexible back providing comfortable support in any position. An unusual, absolutely individual form, VS Stakki illustrates just what an innovative chair can look like.



reddot winner 2020



Die ganz eigene Handschrift und Formensprache entstehen in ständigem Austarieren und Tüfteln an den funktionalen Details.

The very distinctive signature and appearance shine through in the meticulous balance and care taken with every functional detail.





Martin Ballendat:  
„Die Perfektionierung der  
Formen in Abhängigkeit zur  
Machbarkeit ist ein Marken-  
zeichen meines Studios.“  
Martin Ballendat:  
“The perfection of forms  
as a function of practical  
feasibility is a hallmark  
of my studio.”

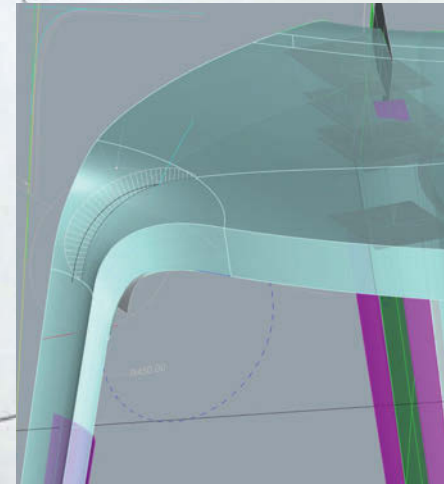

Am Anfang steht die  
Grundidee – in Form  
einer Skizze, die nach  
und nach immer präzi-  
ser ausgearbeitet wird.  
At the beginning there  
is the initial idea – in  
the form of a sketch  
that is gradually honed  
and perfected.





Dreieckform, flexibler Rücken, Freiraum für die Beine, zwei Größen: Auf VS Stakki lässt sich sitzen, wie es gefällt.  
 Triangular shape, flexible back, free space for the legs, two heights: Users can sit on VS Stakki in whatever way they want.

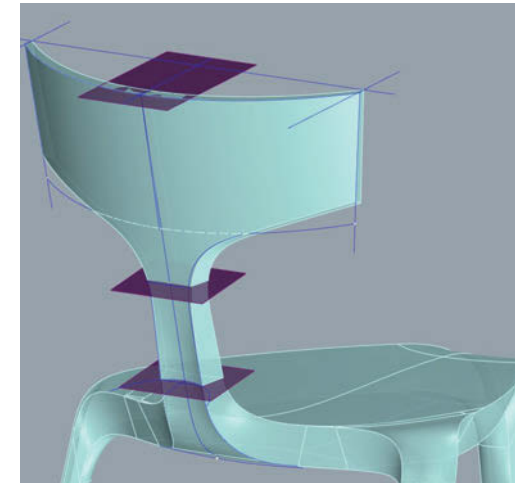

VS Stakki ist ein dreibeiniger Stuhl, nahtlos aus nur einem Teil hergestellt in einem technisch anspruchsvollen Verfahren. Trotz seines geringen Gewichts – 4,9 Kilogramm wiegt der Stuhl in Größe 6 und 2,9 Kilogramm in Größe 4 – bietet VS Stakki eine sehr hohe Stabilität. Seine dreieckige Grundform ermöglicht platzsparende Stellkonfigurationen bei größtmöglicher Beinfreiheit.

Aber wie soll man auf einem Stuhl mit dreieckiger Sitzfläche richtig sitzen? Ganz wie es gefällt! VS Stakki erlaubt vielfältige Positionen, ob frontal, seitlich, schräg oder rittlings. Von allen Seiten kann man sich auf VS Stakki gleich bequem und ergonomisch niederlassen. Der Stuhl hat wenig Fläche, aber genau so viel, wie nötig ist, um in jeder Hinsicht gut zu sitzen.

VS Stakki is a three-legged design, fully manufactured from a single part using technically demanding multicomponent injection moulding – coupled with an internal gas pressure process. Despite its low weight – the chair weighs 4.9 kilograms in height 6 and 2.9 kilograms in height 4 – VS Stakki offers very high stability. The basic triangular form and small footprint permit space-saving arrangements that provide the greatest possible freedom of leg movement.

So what is the correct way to sit on a chair with a triangular seat surface? The answer? Whatever way you like! VS Stakki permits a wide range of positions, whether front-on, side-on, oblique or astride. Users can sit on VS Stakki from every side and still enjoy the same ergonomic comfort. The chair seat has only a small surface, but it's just the right amount to ensure all-round seating comfort.

Gutes Design muss absolut perfekt sein: Man muss sich auf jedes Detail auch funktional verlassen können. Good design must be absolutely perfect: It is also vital to be able to rely on every functional detail.

## VS Stakki aus 100 Prozent recycelten Kunststoffen. VS Stakki from 100 percent recycled plastics.

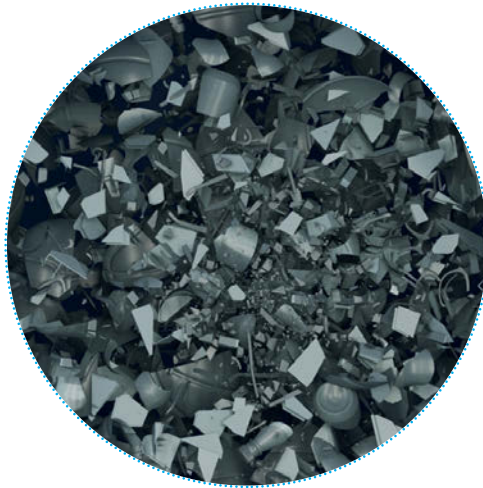

100 Prozent recycelte Kunststoffe in differenzierter Materialqualität – daraus besteht der VS Stakki.

The VS Stakki is made from 100 percent recycled plastics in varied material quality.

Wie können wir Ressourcen sparen? Für den VS Stakki, der lediglich aus Polypropylen (PP) besteht, haben wir eine Lösung gefunden: Der Stuhl wird zu 100 Prozent aus recycelten Kunststoffen hergestellt.

Diese werden in einem aufwendigen mechanischen und physikalischen Prozess aus sortenreinen Reststoffen gewonnen. Sie fallen zum Beispiel als Verschnitt bei der Herstellung anderer PP-Produkte an. Dieser „Abfall“ wird zu Granulat aufgearbeitet, das wiederum als Material für den VS Stakki genutzt wird.

Das Granulat ist äußerst hochwertig. So ist sichergestellt, dass die hohen Anforderungen an Haltbarkeit, Sicherheit, Komfort und Optik, die wir und unsere Kunden an den VS Stakki stellen, erfüllt sind.

How can we save resources? We have found a solution for the VS Stakki, which is only made of polypropylene (PP). The chair is made of 100 percent recycled plastic.

These are obtained from pure-variant residual materials using an intensive mechano-physical process. For example, they come from offcuts from the manufacture of other PP products. This “waste” is then made into granulate which, in turn, is used as material for the VS Stakki.

The granulate is of extremely high quality. This ensures that the exacting demands regarding durability, safety, comfort and looks that we and our customers place on the VS Stakki are fulfilled.









**09365**  
**DROP**  
Indoor-/Outdoor-Tisch  
Indoor/outdoor table



**03811**  
**VS Stakki**  
Indoor-/Outdoor-Stuhl  
Indoor/outdoor chair



**03811**  
**VS Stakki**  
Indoor-/Outdoor-Stuhl  
Indoor/outdoor chair

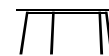

**01470**  
**Puzzle**  
Freiformtisch  
Freeform table















**09365**  
**DROP**  
Indoor-/Outdoor-Tisch  
Indoor/outdoor table



**03811**  
**VS Stakki**  
Indoor-/Outdoor-Stuhl  
Indoor/outdoor chair





**20416**  
**M-Table**  
Wangentisch  
Table with side panels



**03811**  
**VS Stakki**  
Indoor-/Outdoor-Stuhl  
Indoor/outdoor chair





01470  
Puzzle  
Freiformtisch  
Freeform table



03811  
VS Stakki  
Indoor-/Outdoor-Stuhl  
Indoor/outdoor chair





09365  
DROP  
Indoor-/Outdoor-Tisch  
Indoor/outdoor table



03811  
VS Stakki  
Indoor-/Outdoor-Stuhl  
Indoor/outdoor chair









## Systematik: VS Stakki, überzeugend in jedem Ambiente. System concept: VS Stakki, outstanding in every environment.

Eine innovative Designidee ist erst der Anfang. Dann beginnt die Arbeit an den funktionalen Details, das sorgfältige Tüfteln und Austarieren in der Entwicklung bis hin zum Prototypen. Das führt am Ende dazu, dass VS Stakki auch mit seinen Funktionalitäten glänzen kann. Für festen Stand sorgen rutschhemmende, bodenschonende 2-Komponenten-Universalgleiter, passend für alle gängigen Bodenbeläge. Die Treppenausformung der Gleiter und das konkave Beinprofil machen das Aufstapeln ganz leicht und sichern Stabilität; die Sitzflächen bleiben im Stapel geschützt. Maximal zehn Stühle können nahezu senkrecht aufeinandergestellt werden.

VS Stakki präsentiert sich in jedem Umfeld ausgesprochen gut, etwa in Schulen, Universitäten, Cafeterien oder auch im privaten Wohnbereich. Gerade in Cafeterien, wo es zu Stoßzeiten schon mal eng zugeht, kann ein kleiner Stuhl große Entlastung bringen.

An innovative design concept is only the beginning. The meticulous honing and balancing of the functional details take us through all the various development stages, right up to the prototype stage. Stability is ensured by the non-slip, dual-component universal glide elements that are gentle on the floor and suitable for all commonly used floor coverings. The stepped shape of the glide elements and the concave leg profile make the chairs easy to stack and ensure maximum stability. Up to a maximum of ten chairs can be stacked almost vertically, with the seat surfaces well protected.

VS Stakki is an attractive addition to any environment, for example in schools, universities, cafeterias, or private homes. They are suited to cafeterias in particular, which often become exceptionally busy at peak times and where a smaller chair can free up a lot of space.

### Dreibeinstuhl **Three-legged chair**



03811

Größenklasse **Size class 4**  
Sitzmaß **Seat dimensions**  
450·450  
Stapelbarkeit **Stackability 7**  
Gewicht **Weight 2,8 kg**

Größenklasse **Size class 6**  
Sitzmaß **Seat dimensions**  
538·557  
Stapelbarkeit **Stackability 7**  
Gewicht **Weight 4,5 kg**





Maximale Stapelmenge:  
7 Stühle.  
Maximum stacking quantity:  
7 chairs.

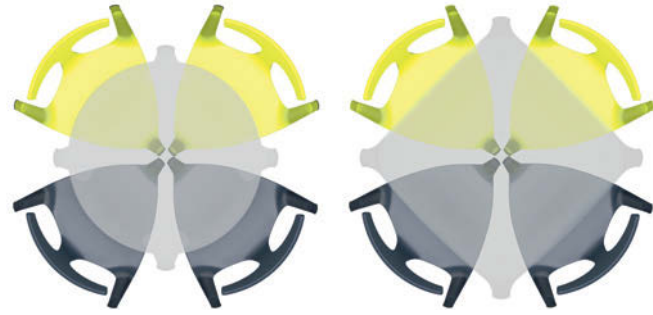

DROP und VS Stakki  
brauchen zusammen-  
gestellt nur wenig Platz.  
Die Stühle schieben sich  
aneinander wie die Stücke  
einer Torte.  
Takes up little space and  
can be easily pushed  
together, like the slices  
of a cake.

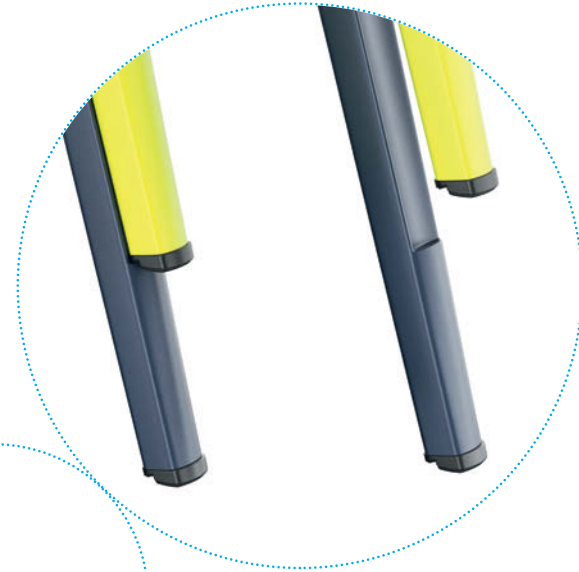

Treppenförmige Gleiter  
dienen als Abstandshal-  
ter beim Aufstapeln und  
als Stapelschutz für die  
Sitzflächen.  
Step-shaped glide ele-  
ments act as spacers and  
provide protection for  
the seat surfaces when  
the chairs are stacked.





## Systematik: DROP, der Tisch zu VS Stakki. System concept: DROP, the table to match VS Stakki.

Ergänzt wird VS Stakki formal wie funktional durch den Tisch DROP. Die ballig konkav gewölbten Tischbeine schließen schwungvoll an die gefaste Tischplatte an. DROP besteht aus sortenreinem Polypropylen und wird im Injektionsverfahren hergestellt. Das Material macht den Tisch leicht, wetter- und witterungsbeständig. Er kann also außen wie innen eingesetzt werden.

Die vier Tischbeine sind mit Schrauben an der Tischplatte befestigt und verfügen über Kunststoffgleiter. Diese verhelfen auf der Terrasse genauso für guten Stand wie in Kantine, Cafeteria oder Aula. Und: DROP lässt sich stapeln.

Zur Verfügung steht der Tisch in rund oder quadratisch, in Weiß oder Grau. Beide Töne harmonisieren hervorragend mit den verschiedenen VS Stakki-Farben.

VS Stakki is complemented in form and function by the DROP table. The spherical, concave curved table legs are dynamically joined to the chamfered table top. DROP is made from pure-variant polypropylene and is manufactured using an injection moulding process. The material makes the table lightweight and weather-proof. It can therefore be used both indoors and outdoors.

The four table legs are fixed to the table top with screws and are equipped with plastic glide elements. These ensure stability out on the terrace just as much as in the canteen, cafeteria or main hall. And: DROP can be stacked.

The table is available as a round or square variant in either white or grey. Both shades harmonize perfectly with the various VS Stakki colours.

Maße in mm BxHxT Dimensions in mm WxHxD

### Tisch Table



09365



Tisch rund Table round  
Gesamtmaß Overall dimensions  
700-700-720  
Stapelbarkeit Stackability 5



09366



Tisch quadratisch Table square  
Gesamtmaß Overall dimensions  
730-730-720  
Stapelbarkeit Stackability 5





Ob rund oder quadratisch:  
DROP lässt sich 5-fach stapeln.  
Whether round or square:  
DROP can be stacked up to  
a height of 5.

Dank des leichten Materials  
ist das Stapeln sehr einfach.  
Stacking is very easy thanks  
to the lightweight material.



## Materialien und Oberflächen Kunststoff C6

### Materials and surfaces Plastics C6



C 029: dunkelblau dark blue



C 033: hellgrün light green



C 037: verkehrsrot traffic red



C 073: schwarzgrau black grey

VS Stakki gibt es in vier Farben – zwei dunklen Tönen und zwei leuchtend frischen. Damit lässt sich der Stuhl in unterschiedliche Farbumgebungen einfügen, verliert dabei aber auch farblich nie seinen ganz eigenen Charakter. Und formuliert überall ein individuelles Statement. Bei Produkten aus Rezyklat kann es zu leichten Farbabweichungen kommen.

VS Stakki is available in four colours: two dark tones and two lighter hues. As a result, the chair can be used in various styled interiors and environments without losing its own very special character – both in form and colour. In fact, VS Stakki creates a very unique statement wherever it is used. There may be slight colour deviations in products made of recyclates.









[www.vs-moebel.de](http://www.vs-moebel.de) [www.vs-furniture.com](http://www.vs-furniture.com)

**VS Vereinigte Spezialmöbelfabriken GmbH & Co. KG**  
97941 Tauberbischofsheim, Germany | Hochhäuser Straße 8  
Tel: 09341 88-0 | Fax: 09341 88-107 | [vs@vs-moebel.de](mailto:vs@vs-moebel.de)  
Export: Phone: +49 9341 88-888 | [export@vs-moebel.de](mailto:export@vs-moebel.de)